

Notice d'utilisation MOD 6

Modulift[®]
working between the hook and the load

L'écarteur Modulift est modulable en longueur, chaque écarteur se compose d'une paire d'unités d'extrémités et de pièces de liaisons ainsi que d'entretoises intermédiaires qui peuvent être boulonnées dans l'ensemble pour réaliser différentes portées.

Le MOD 6 a une portée de 400 mm à 4,5 mètres pouvant être modulé par tranche de 100 mm



Tableau 1 - Composants

Part Ref.	Description	Weight/item
P1	Unité d'Extrémité	3.0kg
P2	Pièce de liaison	0.6kg
P3	Entretoise 1000mm	8.1kg
P4	Entretoise 600mm	5.4kg
P5	Entretoise 300mm	3.4kg
P6	Entretoise 200mm	2.7kg
P7	Entretoise 100mm	2.0kg
P8	Manille 4.75t	1.1kg
P9	Manille 3.25t	0.7kg
P10	M10 x 30, Boulons, écrous et rondelles Classe 8,8	

MOD 6 Spécification

- Charge maximal d'utilisation 6 tonnes jusqu'à 3,6 mètres de portée avec un angle (30° STV). Voir tableau de charge.
- Angle β maxi 45°.
- Une Unité d'Extrémité et une Pièce de liaison ont une capacité de 3 tonnes (6 tonnes au total lorsqu'elles sont combinées par paire).
- **Couple de serrage du boulon: 60 Nm.** Taille de clé requise: 17mm.
- Équipement supplémentaire recommandé: Clé dynamométrique, clé à douille et clé plate.

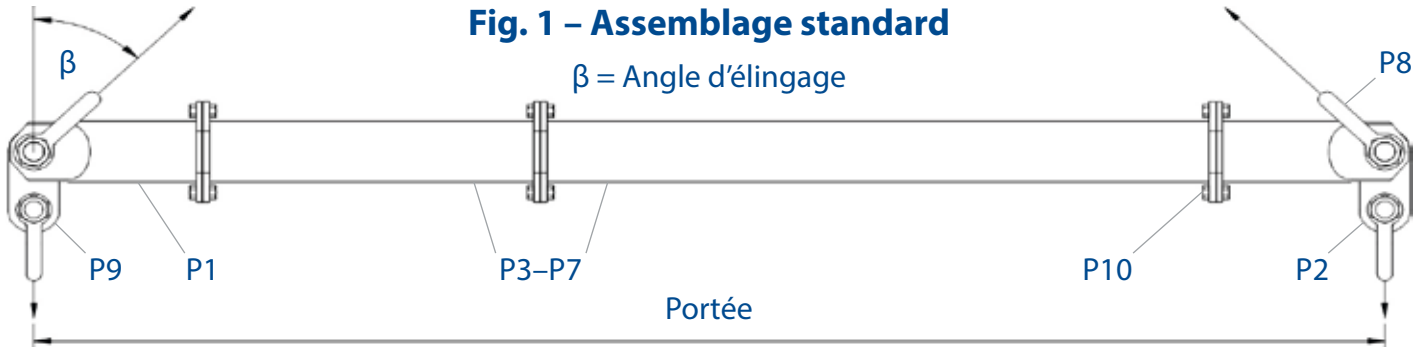
ATTENTION!

- Le personnel utilisant ce système devrait être formé, compétent et avoir une bonne compréhension des procédures de sécurité et d'élingage.
- L'utilisation de l'équipement Modulift doit être conforme aux procédures définies dans les «Lifting Operations and Lifting Equipment Regulations 1998» (LOLER).
- **Ne jamais dépasser la CMU** – Vérifier la CMU dans le **tableau 2**
- **La longueur de l'élingage supérieur est cruciale pour une utilisation en sécurité de l'écarteur.** Voir **tableau 2**
- Assurez-vous que les pièces de liaison pendent vers le bas et que les plus petites manilles soient connecté au trou inférieur de la pièce de liaison.
- Ne jamais suspendre de charge directement sur les entretoises ou unités d'extrémités car l'écarteur est prévu seulement pour un effort en compression.

Procédure d'assemblage

- Vérifiez les plaques d'identifications sur chaque composant Modulift pour vous assurer qu'elles correspondent bien à votre besoin.
- Disposez les entretoises et les unités d'extrémités correctement (voir le **tableau 2**), posées les sur les méplats pour éviter qu'elles ne roulent.
- Vérifiez que toutes les parties servant à l'assemblage sont exempts de débris, sable ou autre...
- Assemblez les composants ensemble à l'aide des vis, des écrous et des rondelles fournis. Serrez les boulons au couple indiqué au verso, 4 boulons par connexion. Le nombre et la qualité des boulons est essentiel pour une utilisation en toute sécurité de l'écarteur.
- Placer la pièce de liaison à l'intérieur de la mâchoire de l'unité d'extrémité de sorte que le plus grand trou de la pièce de liaison corresponde au trou de l'unité d'extrémité. Faire en sorte que la pièce de liaison soit orientée vers le bas. Répéter cette opération de l'autre côté.
- Placez une élingue supérieure à l'intérieur du corps d'une manille supérieure et placez la mâchoire de la manille supérieure entre la mâchoire de l'unité d'extrémité afin que leurs trous correspondent.
- Placer et fixez l'axe de la manille supérieur dans les trous de la manille, de l'unité d'extrémité et de la pièce de liaison. Répéter cette opération de l'autre côté de l'écarteur.
- Accrocher les extrémités libres des élingues supérieures au crochet de grue.
- Fixez les élingues et les manilles inférieures aux trous inférieurs des pièces de liaisons d'un côté et fixer l'autre côté des élingues à la pièce à lever.

À faire et à ne pas faire

- Assurez-vous de lever l'écarteur seulement via les pièces de liaison (Voir **fig.1**)
- Maintenez l'écarteur en charge à l'écart des obstacles. - Tout contact pourrait provoquer une défaillance de l'écarteur.
- Veillez à utiliser correctement des élingues appropriées, ne pas tordre les élingues inutilement.
- Ne jamais lever une charge directement sur les entretoises ou les brides.
- Ne jamais dépasser la charge maximale d'utilisation décrite en fonction de la portée (Voir **tableau 2**)
- Ne pas utiliser les élingues inférieures à un angle supérieur à 6° par rapport à la verticale.

À faire et à ne pas faire:

Les élingues en textile, les élingues en câble métallique avec boucles simples, des élingues en chaîne avec de petites terminaisons. Si des cosses coeurs sont utilisées avec des élingues en câble métallique, assurez-vous que l'angle d'élingage est de 30 degrés ou moins. D'autres types existent, mais tous ne conviennent pas en raison de la taille des terminaisons, en particulier les gros crochets et certaines cosses coeurs **Note:** Allonger les élingues peut augmenter la tolérance. **Contactez votre revendeur en cas de doute.**

Si vous constatez que votre équipement n'est plus utilisé depuis longtemps, veuillez le ferrailleur d'une manière responsable. Veuillez contacter Modulift si vous avez besoin de conseils supplémentaires



MOD 6 FRA FEBRUARY 2018
© Copyright 2018 Modulift.
All rights reserved.

Tableau 2 – Charge et Portée

Portée (m)	Angle d'élingage (STV) β						Configuration recommandé EU - Unité d'extrémité (0.2m)						
	45°		30°		20°								
	CMU (t)	Longueur mini d'élingue (m)	CMU (t)	Longueur mini d'élingue (m)	CMU (t)	Longueur mini d'élingue (m)							
0.4	6	0.2	6	0.4	6	0.5	EU	EU					
0.6	6	0.4	6	0.6	6	0.8	EU	0.2	EU				
0.8	6	0.5	6	0.8	6	1.1	EU	0.3	0.1	EU			
1.0	6	0.7	6	1.0	6	1.4	EU	0.6	EU				
1.2	6	0.8	6	1.2	6	1.7	EU	0.6	0.2	EU			
1.4	6	1.0	6	1.4	6	2.0	EU	1	EU				
1.6	6	1.1	6	1.6	6	2.3	EU	1	0.2	EU			
1.8	6	1.2	6	1.8	6	2.6	EU	1	0.3	0.1	EU		
2.0	6	1.4	6	2.0	6	2.9	EU	1	0.6	EU			
2.2	6	1.5	6	2.2	6	3.2	EU	0.6	1	0.2	EU		
2.4	6	1.7	6	2.4	6	3.5	EU	1	1	EU			
2.6	6	1.8	6	2.6	6	3.8	EU	1	1	0.2	EU		
2.8	6	1.9	6	2.8	6	4.1	EU	1	1	0.4	EU		
3.0	5	2.1	6	3.0	6	4.3	EU	1	1	0.6	EU		
3.2	4	2.2	6	3.2	6	4.6	EU	1	1	0.6	0.2	EU	
3.4	4	2.4	6	3.4	6	4.9	EU	1	1	1	EU		
3.6	3	2.5	6	3.6	6	5.2	EU	1	1	1	0.2	EU	
3.8	3	2.7	5	3.8	6	5.5	EU	1	1	1	0.4	EU	
4.0	3	2.8	5	4.0	6	5.8	EU	1	1	1	0.6	EU	
4.2	2	2.9	4	4.2	6	6.1	EU	1	1	1	0.6	0.2	EU
4.4	2	3.1	4	4.4	6	6.4	EU	1	1	1	1	EU	
4.5	2	3.1	4	4.5	6	6.5	EU	1	1	1	1	0.1	EU

ATTENTION!



- L'élingueur doit s'assurer qu'il y a une tolérance entre la terminaison de l'élingue et l'unité d'extrémité. (Voir ci-dessus)
- Nombre maximum d'entretoises autorisés dans un écarteur: 5.
- Placer les entretoises les plus longues au centre de l'écarteur.
- L'angle d'élingage est cruciale pour utiliser l'écarteur en toute sécurité.